

CITROUILLES À PROFUSION

MATÉRIEL NÉCESSAIRE :

Une pièce de pin de $\frac{3}{4}$ de po x 10 po $\frac{3}{4}$ x 30 po pour les citrouilles à l'arrière;

Pour la citrouille de l'arrière à gauche: une pièce de merisier russe de $\frac{1}{4}$ de po x 4 po x 5 po pour la feuille et une pièce de pin de $\frac{3}{4}$ de po x 3 po $\frac{1}{4}$ x 4 po $\frac{1}{2}$ pour la queue;

Pour la citrouille de l'arrière à droite: une pièce de merisier russe de $\frac{1}{4}$ de po x 4 po x 4 po $\frac{3}{4}$ pour la feuille et une pièce de pin de $\frac{3}{4}$ de po x 4 po x 5 po $\frac{1}{4}$ pour la queue;

Pour la citrouille de devant: une pièce de pin de $\frac{3}{4}$ de po x 5 po $\frac{1}{2}$ x 15 po $\frac{1}{4}$ pour la forme; une pièce de merisier russe de $\frac{1}{4}$ de po x 4 po $\frac{1}{2}$ x 15 po $\frac{1}{4}$ pour la partie centrale; une pièce de pin de $\frac{3}{4}$ de po x 4 po x 4 po $\frac{1}{2}$ pour la feuille;

Une pièce de merisier russe de $\frac{1}{4}$ de po x 3 po $\frac{1}{4}$ x 4 po $\frac{1}{2}$ pour la queue de la citrouille placée à l'avant;

Pour le tournesol: une pièce de merisier russe de $\frac{1}{4}$ de po x 9 po $\frac{1}{2}$ x 9 po $\frac{1}{2}$ pour la forme de la fleur; une pièce de merisier russe de $\frac{1}{4}$ de po x 4 po x 4 po pour le cœur; une pièce de merisier russe de $\frac{1}{4}$ de po x 4 po $\frac{1}{2}$ x 6 po $\frac{1}{2}$ pour la feuille # 1 et une autre pièce de $\frac{1}{4}$ de po x 4 po $\frac{3}{4}$ x 5 po $\frac{1}{4}$ pour la feuille # 2;

Pour le corbeau: une pièce de pin de $\frac{3}{4}$ de po x 5 po x 9 po $\frac{1}{2}$ pour le corps et une forme de demi-œuf de 2 po $\frac{1}{2}$ pour l'aile;

Pour la boîte: une pièce de pin de $\frac{3}{4}$ de po x 9 po $\frac{1}{2}$ x 25 po $\frac{1}{4}$ pour le fond; deux pièces de pin de $\frac{3}{4}$ de po x 9 po $\frac{1}{2}$ x 24 po pour les côtés et six longueurs de lambris de 3 po x 26 po $\frac{3}{4}$ pour le devant et l'arrière.

ÉTAPES DE FABRICATION :

- ✓ Coupez les pièces selon les mesures indiquées à l'aide d'une scie à chantourner.
- ✓ Assemblez les pièces de la boîte à l'aide de colle et de clous de finition.
- ✓ Collez la partie centrale sur la citrouille du centre. Percez un trou de $\frac{1}{4}$ de po de diamètre sur le dessus de la citrouille de droite afin d'y insérer un goujon de même diamètre. Au moyen de la colle, fixez les queues et les feuilles sur les citrouilles. Solidifiez le tout en ajoutant des vis par l'arrière.
- ✓ Percez un trou de $\frac{1}{4}$ de po sous le corbeau et insérez un goujon de même diamètre. Collez l'aile sur le corps et fixez l'oiseau sur la citrouille.
- ✓ Collez les pièces du tournesol. Après l'assemblage, fixez la fleur sur la boîte à l'aide de colle et de quelques clous de finition de 1 po.

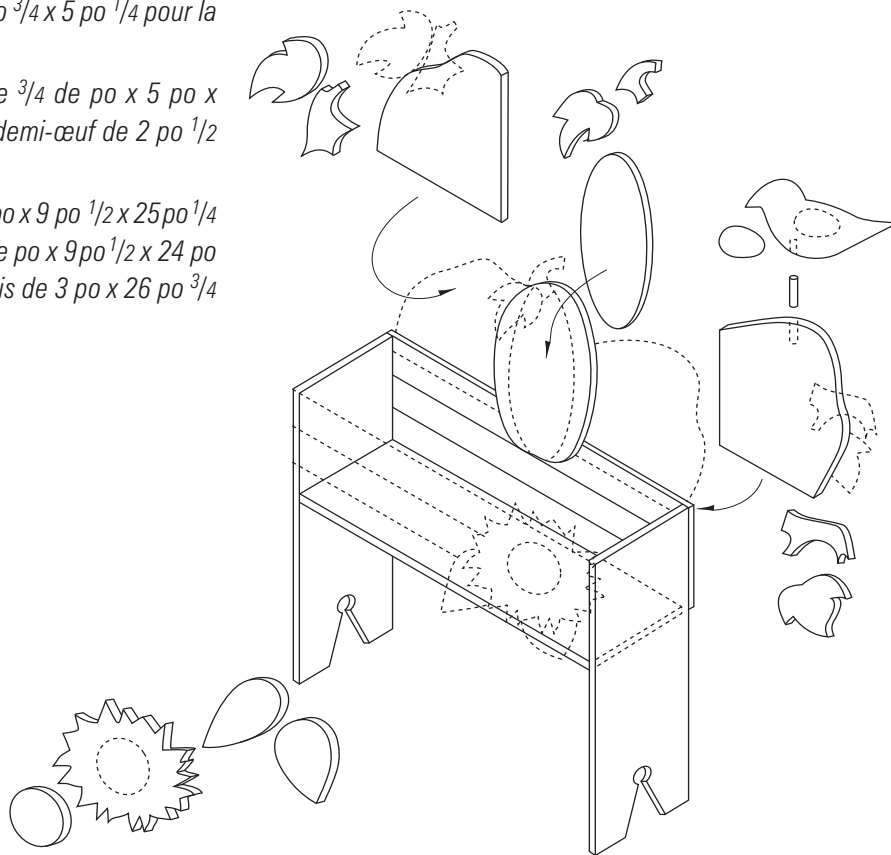

Hauteur 36" à 40"

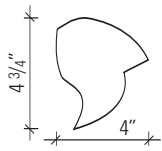
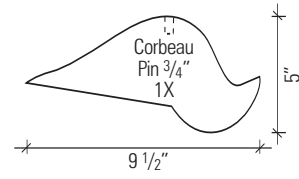
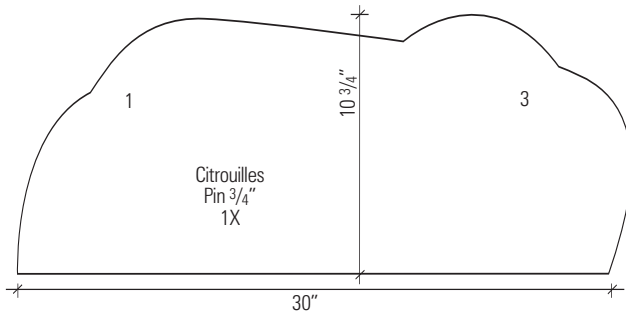

Feuille de citrouille #3
Merisier russe 1/4"
1X

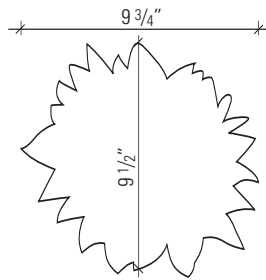

Tournesol
Merisier russe 1/4"
1X

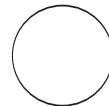

Cœur de tournesol
Merisier russe 1/4"
4" Ø
1X

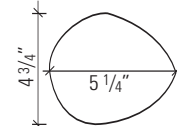

Feuille de tournesol
Merisier russe 1/4"
1X

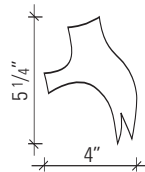

Queue de citrouille #3
Pin 3/4"
1X



Aile de corbeau
Demi-cœur 2 1/2"
1X

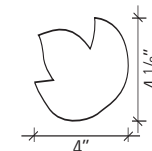

Feuille de citrouille #2
Pin 3/4"
1X

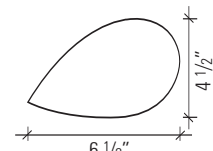

Feuille de tournesol
Merisier russe 1/4"
1X

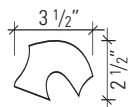

Queue de citrouille #2
Merisier russe 1/4"
1X

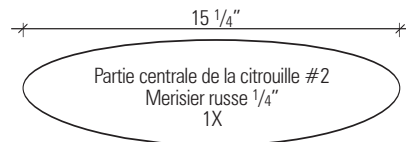

Partie centrale de la citrouille #2
Merisier russe 1/4"
1X

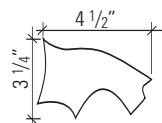

Queue de citrouille #1
Pin 3/4"
1X

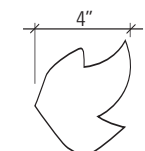

Feuille de citrouille #1
Merisier russe 1/4"
1X

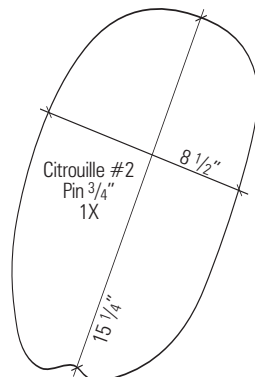

Citrouille #2
Pin 3/4"
1X

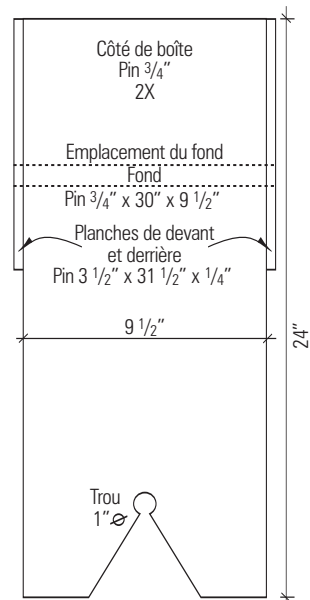

ÉCHELLE: 1 po = 8 po. Agrandir à 800 %.

ÉTAPES DE LA PEINTURE SUR BOIS :

Couleurs (de la palette DecoArt Americana) : Chocolat au lait DA174, Orange canyon DA238, Citrouille DA13, Mandarine DA12, Vert pâle Hauser DA131, Cannelle légère DA114, Asphaltum DA180, Noir de fumée (ébène) DA069, Boue du Mississippi DA94, Jaune kaki DA173, Brume bleu-gris DA105, Vert céleri DA208, Brun miel DA163, Babeurre DA03, Vert forêt DA50, Argile de Géorgie DA17, Chair moyen DA102, Paille dorée DA168, Berlingot crème DA05 et Brandy DA79.

Pinceaux (de la marque Loew Cornell, série 7000) : Berry Marker 5/5 XL; plats # 10 et 1 po; à pochoir $\frac{1}{4}$ de po, $\frac{3}{8}$ de po et $\frac{1}{2}$ po; traînard long # 2.

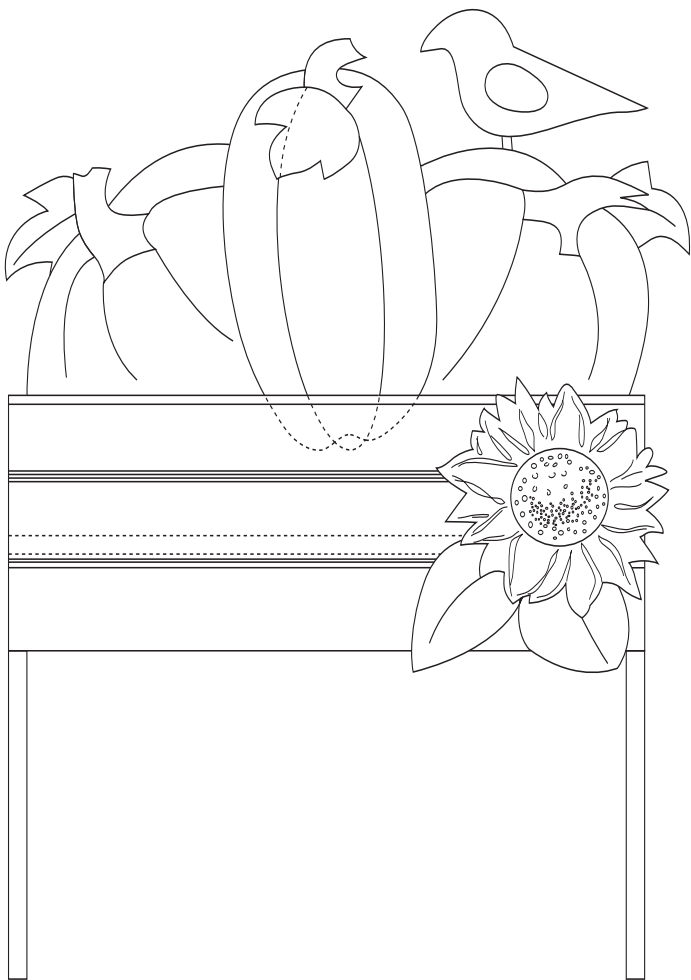

MARCHE À SUIVRE :

- ✓ Pour faire la base de la boîte, diluez la teinte Chocolat au lait avec de l'eau en parts égales et appliquez le mélange au pinceau plat 1 po.
- ✓ Utilisez la couleur Cannelle légère pour faire la base du cœur du tournesol au pinceau plat # 10. Pour le centre du cœur, ayez recours au pinceau Berry Marker 5/5 XL chargé d'Asphaltum, de Boue du Mississippi, de Noir de fumée (ébène) ainsi que de Jaune kaki. Faites la base des pétales avec la couleur Paille dorée. Chargez le pinceau à pochoir $\frac{1}{4}$ de po de la couleur Brun miel et ombrez chacun des pétales. Illuminez avec du Babeurre. À l'aide du traînard long # 2, surlignez avec les couleurs Brun miel et Babeurre.
- ✓ Faites la base des feuilles de tournesol avec la couleur Vert pâle Hauser et le pinceau plat 1 po. Ombrez au moyen du pinceau à pochoir $\frac{3}{8}$ de po chargé de Vert forêt.
- ✓ Faites la base de la citrouille de gauche avec le pinceau plat 1 po chargé de Orange canyon. Utilisez le pinceau à pochoir $\frac{1}{2}$ po et la couleur Argile de Géorgie pour ombrez. Illuminez avec le pinceau à pochoir $\frac{3}{8}$ de po et la teinte Chair moyen. Accentuez la lumière à l'aide du pinceau plat # 10 chargé de Paille dorée.
- ✓ Appliquez la couleur Mandarine avec le pinceau plat 1 po pour la couche de base de la citrouille du centre. Ombrez à l'aide du pinceau à pochoir $\frac{1}{2}$ po et la couleur Orange canyon. Utilisez ce même pinceau pour illuminer avec la teinte Berlingot crème.
- ✓ Avec le pinceau plat 1 po et la couleur Citrouille, faites la base de la citrouille de droite. Ombrez au pinceau à pochoir $\frac{1}{2}$ po chargé de Brandy. Toujours avec ce pinceau, illuminez avec la teinte Paille dorée.
- ✓ Faites la base des feuilles avec le pinceau plat 1 po et la couleur Vert pâle Hauser. Ombrez au pinceau à pochoir $\frac{3}{8}$ de po chargé de Vert forêt.
- ✓ Préparez un mélange en parts égales de Brume bleu-gris et de Vert céleri. Appliquez-le sur les queues des citrouilles au pinceau plat # 10. Ombrez au pinceau à pochoir $\frac{3}{8}$ de po chargé de Vert forêt et accentuez avec du Chocolat au lait.
- ✓ La base du corbeau est de couleur Noir de fumée (ébène) appliquée au pinceau plat 1 po.
- ✓ Poncez les contours des pièces.